

# C-1002-106-MAR

Banco modelo Zenit 106, dispone de 6 listones de madera tropical y pies en acero pintadas en martelé.  
Dimensiones: 1816 x 560 x 770 mm.

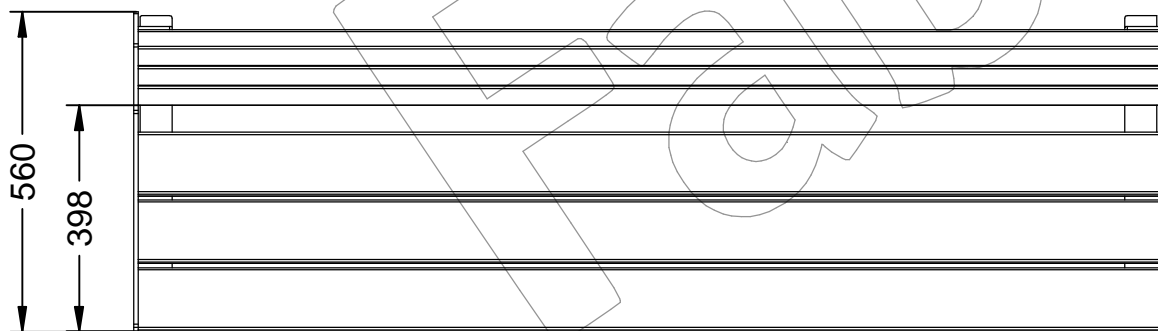
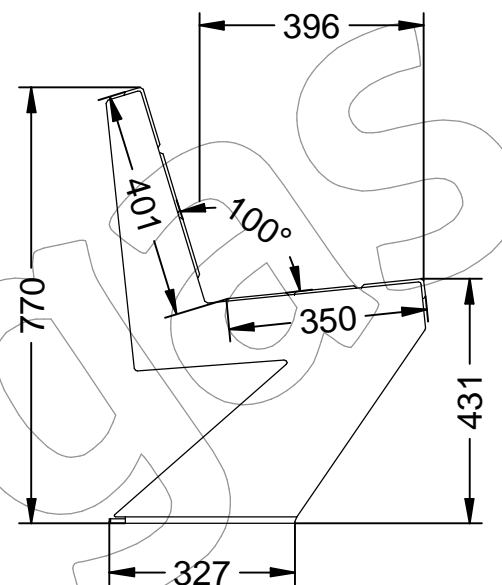
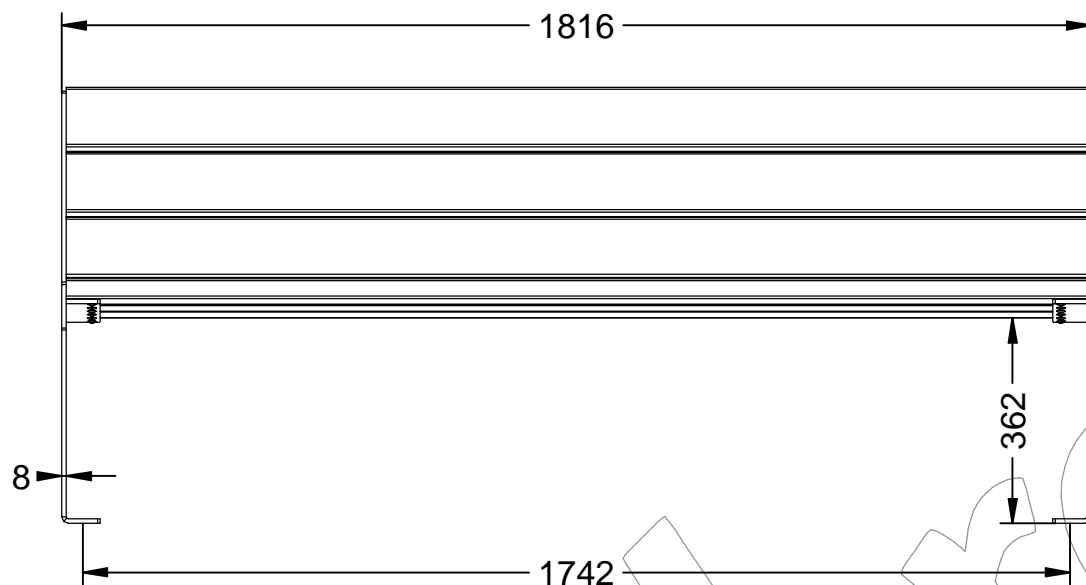

Documento no contractual - Document no contractual - Non-contractual document - Documento não contratual  
Revisión: 01 - 05/04/2016 - Código: 05042016 - Análisis: 15/04/2016

## C-1002-106-MAR

Banco modelo Zenit 106, dispone de 6 listones de madera tropical y pies en acero pintadas en martelé.  
Dimensiones: 1816 x 560 x 770 mm.



**-ES-**



Descripción: Banco modelo Zenit 106, con 6 listones de madera tropical y patas en acero pintadas en martelé.

Materiales:

Pata: Acero.

Listón: Madera tropical.

Acabados:

Pata: Pintada en martelé.

Listón: Barniz en poro abierto fungicida e hidrófugo.

Embalaje: Paletizado y plastificado.

Anclaje: Tornillo M10 x 100 mm ( No suministrado).

**-EN-**



Description: Zenit 106 model bench, with 6 wooden slats tropical and steel legs painted in martelé.

Materials:

Leg: Steel.

Strip: Tropical wood.

Paint finish:

Leg: Painted in martelé.

Strip: Fungicidal and water-repellent open-pore varnish.

Packaging: Palletized and laminated.

Anchor: M10 x 100 mm screw (Not supplied).

**-PT-**



Descrição: Banco modelo Zenit 106, com 6 ripas de madeira tropical e pés em aço pintados em martelé.

Materiais:

Perna: Aço.

Faixa: Madeira tropical.

Acabamentos:

Perna: Pintada em martelé.

Fita: Verniz de poros abertos fungicida e hidrorrepelente.

Embalagem: Paletizada e laminada.

Âncora: Parafuso M10 x 100 mm (Não fornecido).

**-CA-**



Descripció: Banc model Zenit 106, amb 6 llistons de fusta tropical i potes en acer pintades en martelé.

Materials:

Pota: Acer.

Llistó: Fusta tropical.

Acabats:

Pota: Pintada en martelé.

Llistó: Vernís en porus obert fungicida i hidròfug.

Embalatge: Paletitzat i plastificat.

Anclatge: Cargol M10 x 100 mm ( No subministrat).

**-FR-**



Description: Banc modèle Zenit 106, avec 6 lattes en bois pieds tropicaux et acier peints en martelé.

Matériaux:

Pied: Acier.

Lame: Bois tropical.

Finitions:

Pied: Peint en martelé.

Ruban: Vernis à pores ouverts fungicide et hydrofuge.

Emballage: Palettisé et laminé.

Ancrage: Vis M10 x 100 mm (Non fournie).