

# ECOCITY-BANCO-WPC

Banco EcoCity, con 5 listones de material 100% reciclado y patas de termoplástico con material reciclado.  
Dimensiones: 1800 x 680 x 830 mm.

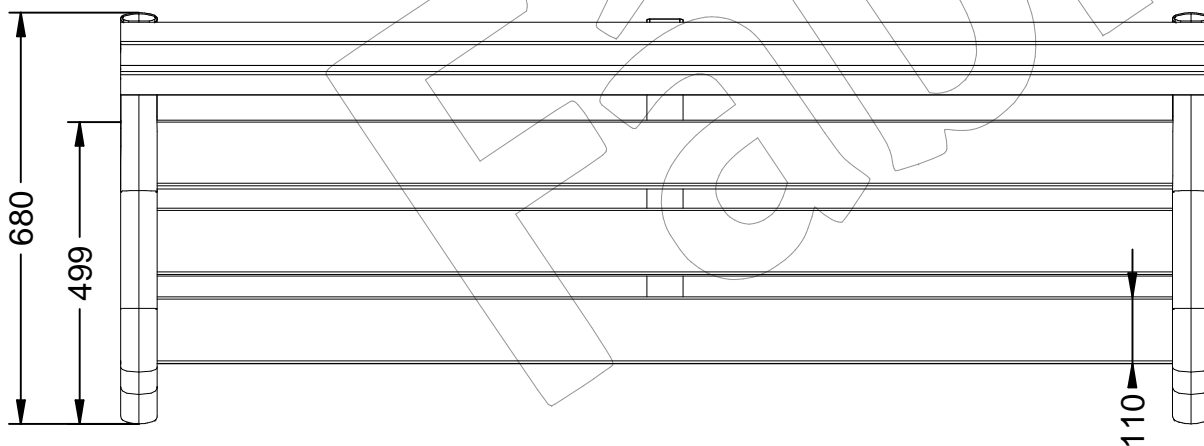
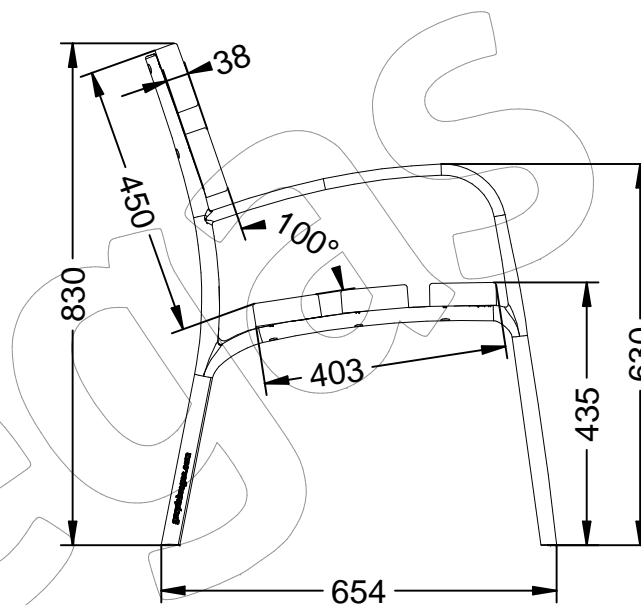
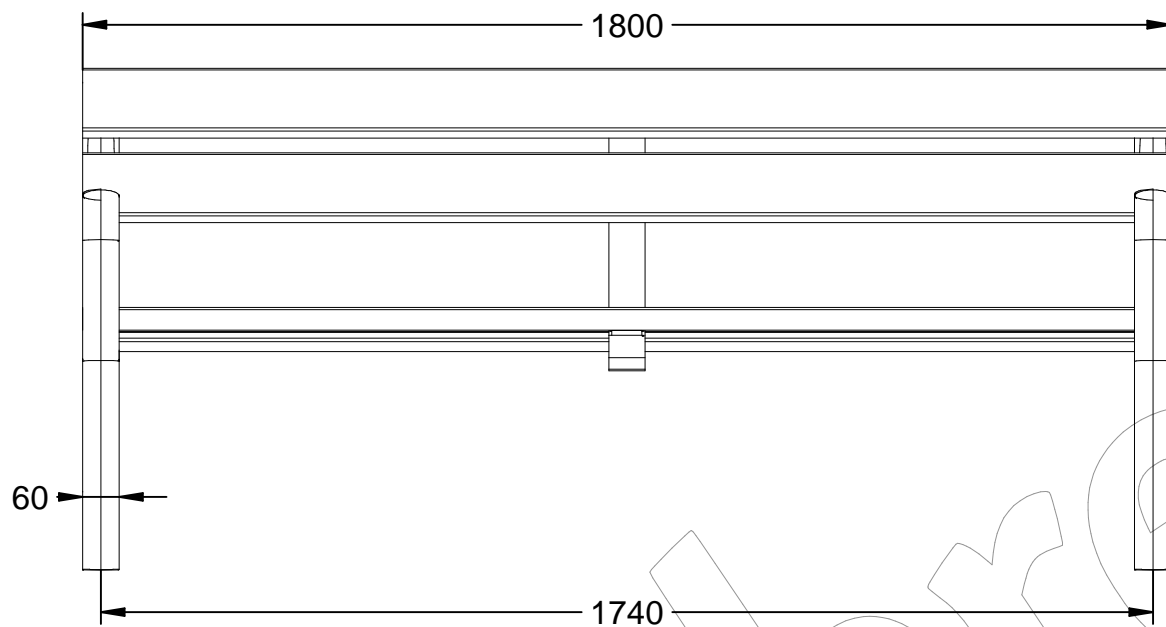

## ECOCITY-BANCO-WPC

Banco EcoCity, con 5 listones de material 100% reciclado y patas de termoplástico con material reciclado.  
Dimensiones: 1800 x 680 x 830 mm.



**-ES-** 

Descripción: Banco EcoCity con 5 listones de material 100% reciclado (50% plástico reciclado y 50% de Biomasa - Cascara de arroz) y patas de de termoplástico con material reciclado, incluye una pletina de acero pintado.

Materiales:

Pata: Fabricada en termoplástico inyectado por presión con material reciclado.

Pletina: Acero.

Listón: Listones de compuesto WPC (Wood plastic composite) (plástico reciclado (50%) y Biomasa - Cascara de arroz (50%).

Acabados:

Pata y pletina: Color cortén

Listón: No requiere tratamiento.

Anclaje: Mediante empotramiento con 6 tornillos.

**-EN-** 

Description: EcoCity bench with 5 slats made of 100% recycled material (50% recycled plastic and 50% Biomass - Rice Husk) and legs of made of thermoplastic with recycled material, includes a painted steel plate.

Materials:

Leg: Made of pressure-injected thermoplastic with recycled material.

Plate: Steel.

Slat: WPC (Wood plastic composite) slats (recycled plastic (50%) and Biomass - Rice husk (50%).

Paint finish:

Leg and plate: Corten color

Ribbon: No treatment required.

Anchoring: By embedding with 6 screws.

**-PT-** 

Descrição: Banco EcoCity com 5 ripas em material 100% reciclado (50% plástico reciclado e 50% Biomassa - Casca de Arroz) e pernas de confeccionado em termoplástico com material reciclado, inclui chapa de aço pintada.

Materiais:

Perna: Fabricada em termoplástico injetado sob pressão com material reciclado.

Placa: Aço.

Ripas: ripas WPC (composto plástico de madeira) (plástico reciclado (50%) e Biomassa - Casca de arroz (50%).

Acabamentos:

Perna e placa: Cor Corten

Fita: Não é necessário tratamento.

Ancoragem: Por incorporação com 6 parafusos.

**-CA-** 

Descripció: Banc EcoCity amb 5 llistons de material 100% reciclat (50% plàstic reciclat i 50% de Biomassa - Cascara d'arròs) i potes de de termoplàstic amb material reciclat, inclou una platina d'acer pintat.

Materials:

Pota: Fabricada en termoplàstic inyectat per pressió amb material reciclat.

Pletina: Acer.

Listó: Llistons de compost WPC (Wood plastic composite) (plàstic reciclat (50%) i Biomassa - Cascara d'arròs (50%).

Acabats:

Pota i platina: Color cortén

Listó: No requereix tractament.

Anclatge: Mitjançant encastament amb 6 cargols.

**-FR-** 

Description: Banc EcoCity à 5 lattes en matériau 100% recyclé (50% plastique recyclé et 50% Biomasse - Balle de Riz) et des pattes de fabriqué en thermoplastique avec des matériaux recyclés, comprend une plaque d'acier peinte.

Matériaux:

Jambe: Fabriqué en thermoplastique injecté sous pression avec des matériaux recyclés.

Plaque: Acier.

Latte: Lattes WPC (composite bois-plastique) (plastique recyclé (50%) et Biomasse - Balle de riz (50%).

Finitions:

Pied et plaque: Couleur Corten

Ruban: Aucun traitement requis.

Ancrage: Par encastrement avec 6 vis.