

## MODO08-0700-MT

Silla de la gama MODO08 con 6 listones de madera técnica y patas de hierro dúctil acabado en martelé.  
Dimensiones: 700 x 622 x 787 mm.

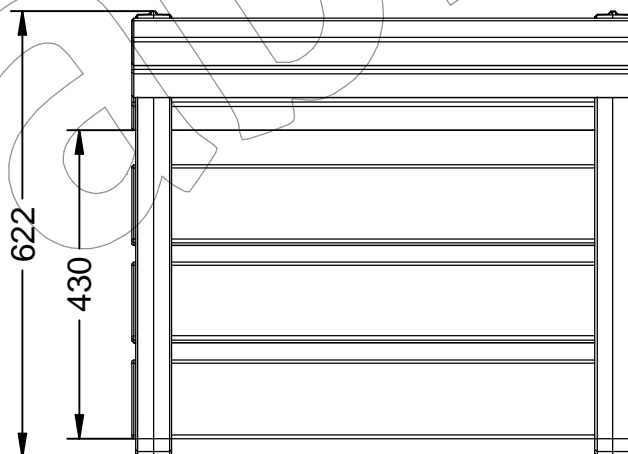
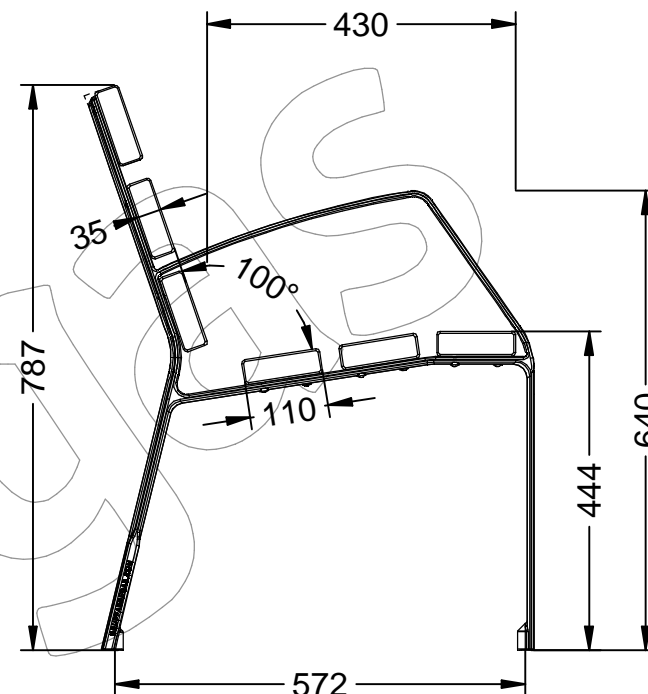
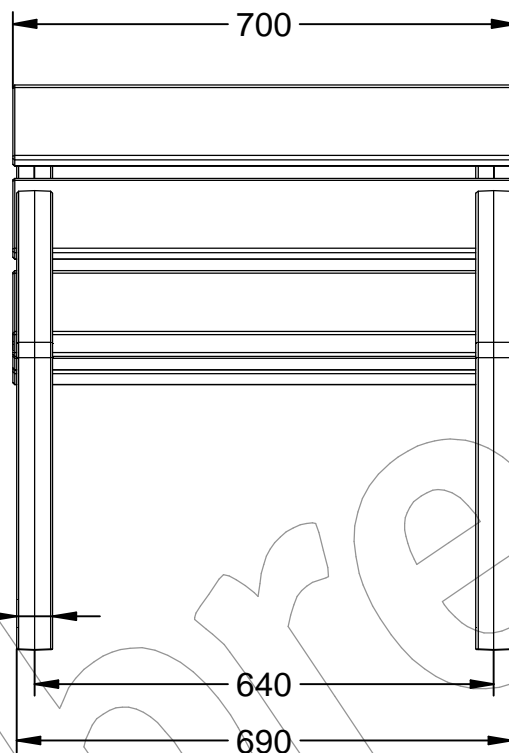

## MODO08-0700-MT

Silla de la gama MODO08 con 6 listones de madera técnica y patas de hierro dúctil acabado en martelé.  
Dimensiones: 700 x 622 x 787 mm.



**-ES-** 

Descripción: Silla de la gama MODO08 con 6 listones de madera técnica y patas de fundición de hierro dúctil acabado en martelé.

Materiales:  
Pata: Fundición de hierro dúctil.  
Listón: Madera técnica

Acabados:  
Pata: Pintada en martelé.

Anclaje: Mediante empotramiento con 4 tornillos DIN 933 M10 x 100 mm.

Tornillería en acero inoxidable.

**-EN-** 

Description: Chair from the MODO08 range with 6 wooden slats technique and legs made of cast ductile iron finished in hammered.

Materials:  
Leg: Ductile iron cast.  
Slat: Technical wood

Paint finish:  
Leg: Painted in martelé.

Anchoring: By embedding with 4 DIN 933 M10 x 100 mm screws.

Stainless steel screws.

**-PT-** 

Descrição: Cadeira da gama MODO08 com 6 ripas de madeira técnica e pernas em ferro fundido dúctil com acabamento martelado.

Materiais:  
Perna: Ferro fundido dúctil.  
Ripa: Madeira técnica

Acabamentos:  
Perna: Pintada em martelé.

Ancoragem: Por fixação com 4 parafusos DIN 933 M10 x 100 mm.

Parafusos de aço inoxidável.

**-CA-** 

Descripció: Cadira de la gamma MODO08 amb 6 llistons de fusta tècnica i potes de fosa de ferro dúctil acabat en martelé.

Materials:  
Pota: Foneria de ferro dúctil.  
Llistó: Fusta tècnica

Acabats:  
Pota: Pintada amb martelé.

Anclatge: Mitjançant encastament amb 4 cargols DIN 933 M10 x 100 mm.

Cargols en acer inoxidable.

**-FR-** 

Description: Chaise de la gamme MODO08 à 6 lattes en bois technique et pieds en fonte ductile finis en martelé.

Matériaux:  
Pied: Fonte ductile.  
Lame: Bois technique

Finitions:  
Pied: Peint en martelé.

Ancrage: Par encastrement avec 4 vis DIN 933 M10 x 100 mm.

Vis en acier inoxydable.

## MODO08-0700-MT

Silla de la gama MODO08 con 6 listones de madera técnica y patas de hierro dúctil acabado en martelé.  
Dimensiones: 700 x 622 x 787 mm.



### Instrucciones de anclaje al suelo para empotrar las sillas MODO08 (Tornillería incluida)



### Instructions for anchoring the MODO08 chairs to the ground (Screws included)

**Paso 1:** Acoplar los 4 tornillos DIN 933 M10 x 100 mm a cada agujero de la pata (incluidos en la silla)

**Step 1:** Attach the 4 DIN 933 M10 x 100 mm screws to each leg hole (included in the chair)

**Paso 2:** Colocar la silla en la ubicación de instalación y marcar las posiciones de los agujeros en el suelo.

**Step 2:** Place the chair at the location installation and mark the positions of the holes in the ground.

**Paso 4:** A continuación, insertar las patas de la silla con los tornillos dentro del agujero que se ha hecho previamente en el suelo.

**Step 4:** Then insert the legs of the chair with the screws inside the hole that has been previously done on the ground.

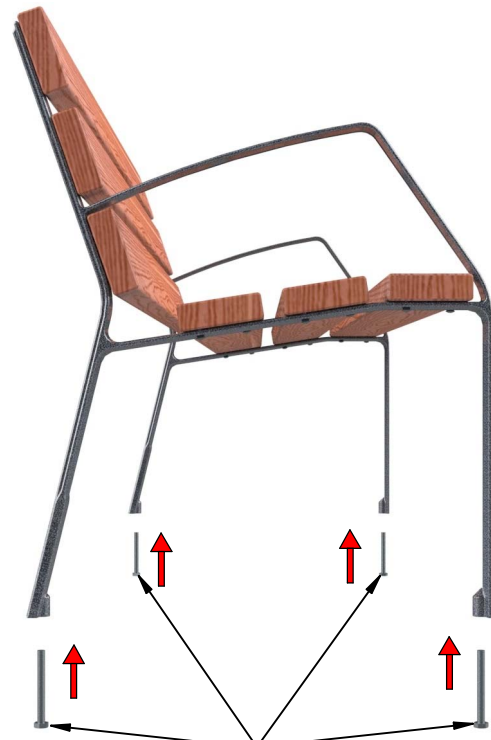

Tornillos DIN 933 M10 x 100 mm

DIN 933 M10 x 100 mm screws

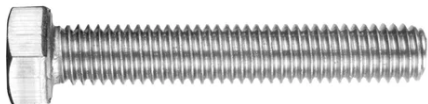

**Paso 3:** Hacer agujero en el suelo de una profundidad de 120 mm de  $\phi$  25 a  $\phi$  30 mm y seguidamente rellenar con hormigón taco químico, etc..

**Step 3:** Make a hole in the ground 120 mm deep from  $\phi$  25 to  $\phi$  30 mm and then fill with concrete, chemical wad, etc.

