

MODO10-3000

Banco de la gama MODO10 con 7 listones de madera tropical y patas de fundición de aluminio anodizado.
Dimensiones: 3000 x 648 x 794 mm.

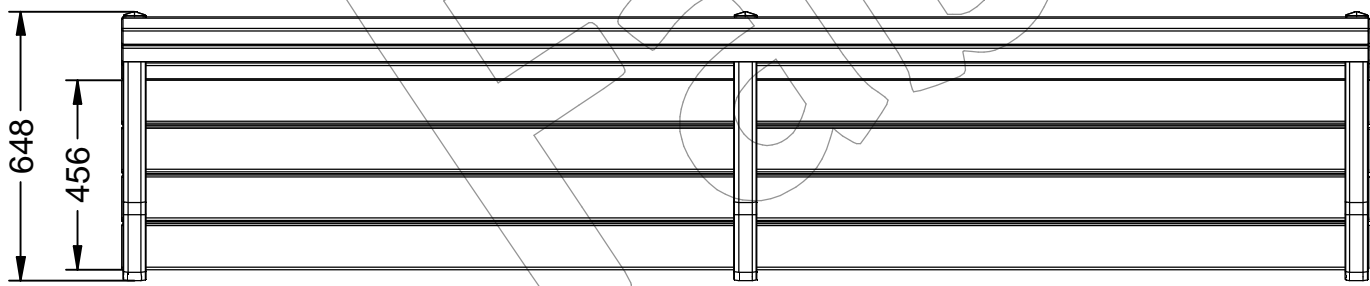
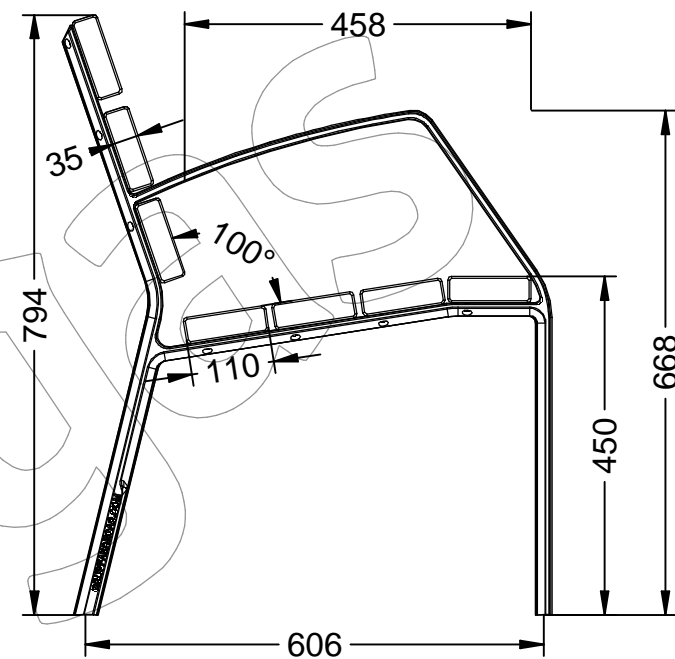
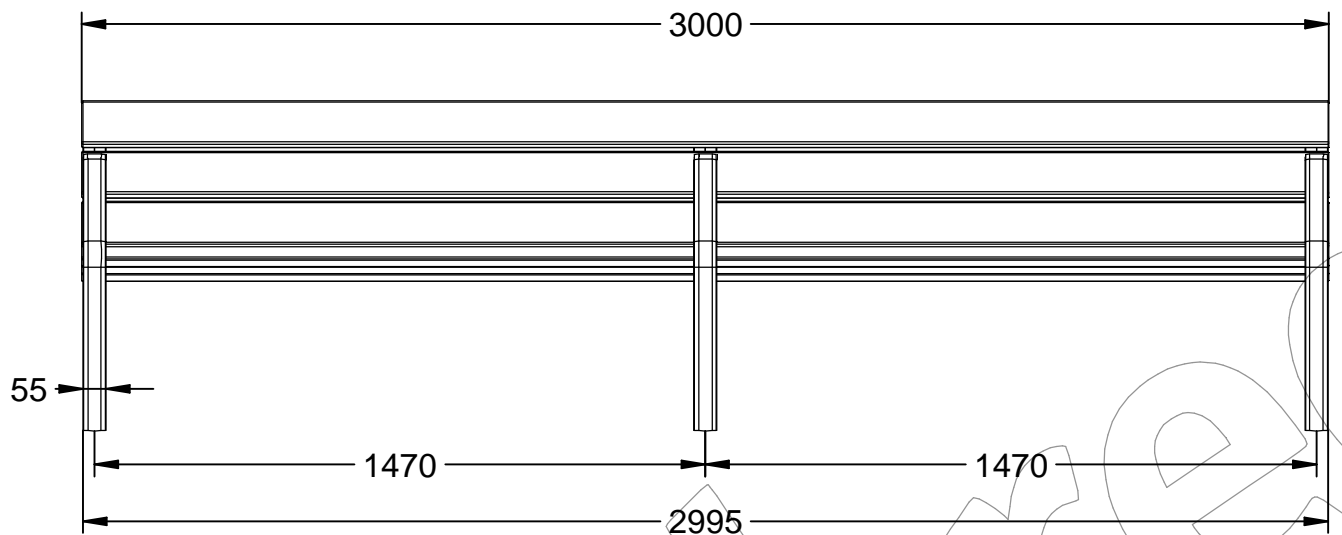

MODO10-3000

Banco de la gama MODO10 con 7 listones de madera tropical y patas de fundición de aluminio anodizado.
Dimensiones: 3000 x 648 x 794 mm.



-ES- 

Descripción: Banco de la gama MODO10 con 7 listones de madera tropical y patas de fundición de aluminio A-G3Tbe con un acabado anodizado.

Materiales:

Pata: Fundición de aluminio A-G3Tbe.

Listón: Madera tropical.

Acabados:

Pata: Texturizada y anodizado resistente a ambientes marinos.

Listón: Barniz en poro abierto fungicida e hidrófugo.

Anclaje: Mediante empotramiento con 6 tornillos DIN 933 M10 x 100 mm.
Tornillería en acero inoxidable.

-EN- 

Description: Bench from the MODO10 range with 7 tropical wood slats and A-G3Tbe cast aluminum legs with an anodized finish.

Materials:

Leg: Cast aluminum A-G3Tbe.

Strip: Tropical wood.

Paint finish:

Leg: Textured and anodized resistant to marine environments.

Ribbon: Fungicidal and water-repellent open-pore varnish.

Anchoring: By embedding with 6 DIN 933 M10 x 100 mm screws.
Stainless steel screws.

-PT- 

Descrição: Banco da gama MODO10 com 7 ripas de madeira tropical e pernas de alumínio fundido A-G3Tbe com acabamento anodizado.

Materiais:

Perna: Alumínio fundido A-G3Tbe.

Faixa: Madeira tropical.

Acabamentos:

Perna: Texturizada e anodizada resistente a ambientes marinhos.

Fita: Verniz de poros abertos fungicida e hidrorrepelente.

Ancoragem: Por fixação com 6 parafusos DIN 933 M10 x 100 mm.
Parafusos de aço inoxidável.

-CA- 

Descripció: Banc de la gamma MODO10 amb 7 llistons de fusta tropical i potes de fosa d'alumini A-G3Tbe amb un acabat anoditzat.

Materials:

Pota: Foneria d'alumini A-G3Tbe.

Llistó: Fusta tropical.

Acabats:

Pota: Texturitzada i anoditzat resistent a ambients marins.

Llistó: Vernís en porus obert fungicida i hidrófug.

Anclatge: Mitjançant encastament amb 6 cargols DIN 933 M10 x 100 mm.
Cargols en acer inoxidable.

-FR- 

Description: Banc de la gamme MODO10 à 7 lattes en bois tropical et pieds en fonte d'aluminium A-G3Tbe avec une finition anodisée.

Matériaux:

Pied: Fonte d'aluminium A-G3Tbe.

Lame: Bois tropical.

Finitions:

Pied: Texturé et anodisé résistant aux environnements marins.

Ruban: Vernis à pores ouverts fungicide et hydrofuge.

Ancrage: Par encastrement avec 6 vis DIN 933 M10 x 100 mm.
Vis en acier inoxydable.

MODO10-3000

Banco de la gama MODO10 con 7 listones de madera tropical y patas de fundición de aluminio anodizado.
Dimensiones: 3000 x 648 x 794 mm.

Fábregas

Banco MODO10-3000 - En el entorno -

Super Illa Barcelona



MODO10-3000

Banco de la gama MODO10 con 7 listones de madera tropical y patas de fundición de aluminio anodizado.
Dimensiones: 3000 x 648 x 794 mm.



Instrucciones de anclaje al suelo para la gama de bancos MODO10:



Ground anchoring instructions for the MODO10 range of benches:

Paso 1: Acoplar los 6 tornillos DIN 933 M10 x 100 mm, a cada agujero de la pata (incluidos en el banco)

Step 1: Attach the 6 DIN 933 M10 x 100 mm screws, to each hole in the paw (included in the bench)



Colocar el banco en la ubicación de instalación y marcar las posiciones de los agujeros en el suelo.

Place the bench at the location installation and mark the positions of the holes in the ground.

Paso 2:

Hacer agujero en el suelo de una profundidad de 120 mm de Φ 25 a Φ 30 mm y seguidamente rellenar con hormigón taco químico, etc..

Step 2:

Make a hole in the ground 120 mm deep from Φ 25 to Φ 30 mm and then fill with concrete, chemical wad, etc.

Paso 3:

A continuación, insertar las patas del banco con los tornillos dentro del agujero que se ha hecho previamente en el suelo.

Step 3:

Then insert the legs of the bench with the screws inside the hole that has been previously done on the ground.

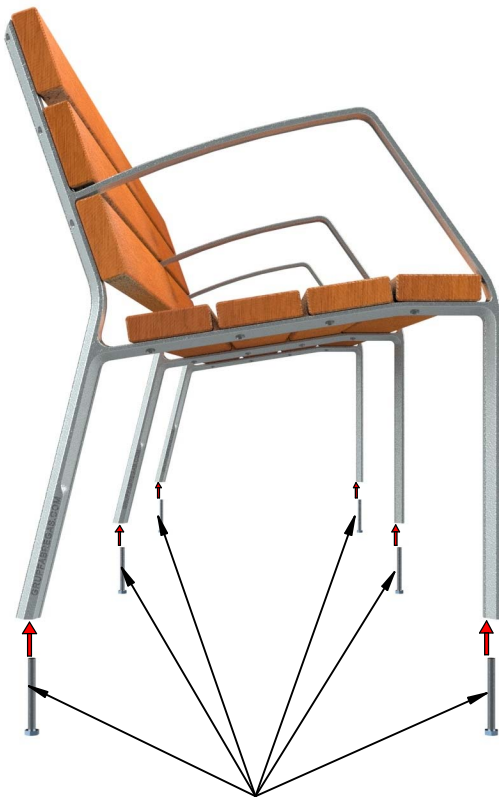

Tornillos DIN 933 M10 x 100 mm

DIN 933 M10 x 100 mm screws

